

# Das WALTHER PILOT- Programm

- Hand-Spritzpistolen
- Automatik-Spritzpistolen
- Niederdruck-Spritzpistolen (System HVLP)
- Materialdruckbehälter
- Drucklose Behälter
- Rührwerk-Systeme
- Airless-Geräte und Flüssigkeitspumpen
- Materialumlaufsysteme
- Kombinierte Spritz- und Trockenboxen
- Absaugsysteme mit Trockenabscheidung
- Absaugsysteme mit Nassabscheidung
- Trockner
- Zuluft-Systeme
- Atemschutzsysteme und Zubehör



Die Beschichtungs-Experten

WALTHER Spritz- und Lackiersysteme GmbH  
Kärntner Str. 18-30 • D-42327 Wuppertal  
Tel.: 0202 / 787-0 • Fax: 0202 / 787-217  
www.walther-pilot.de  
E-mail: info@walther-pilot.de



# WALTHER PILOT

Betriebsanleitung / Operating Instructions /



Spritzpistole / Spray Gun /

## PILOT PREMIUM

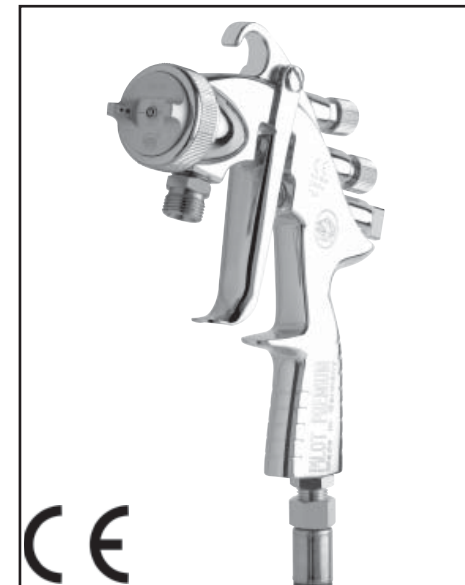

Ausg. 04/09



Die Beschichtungs-Experten

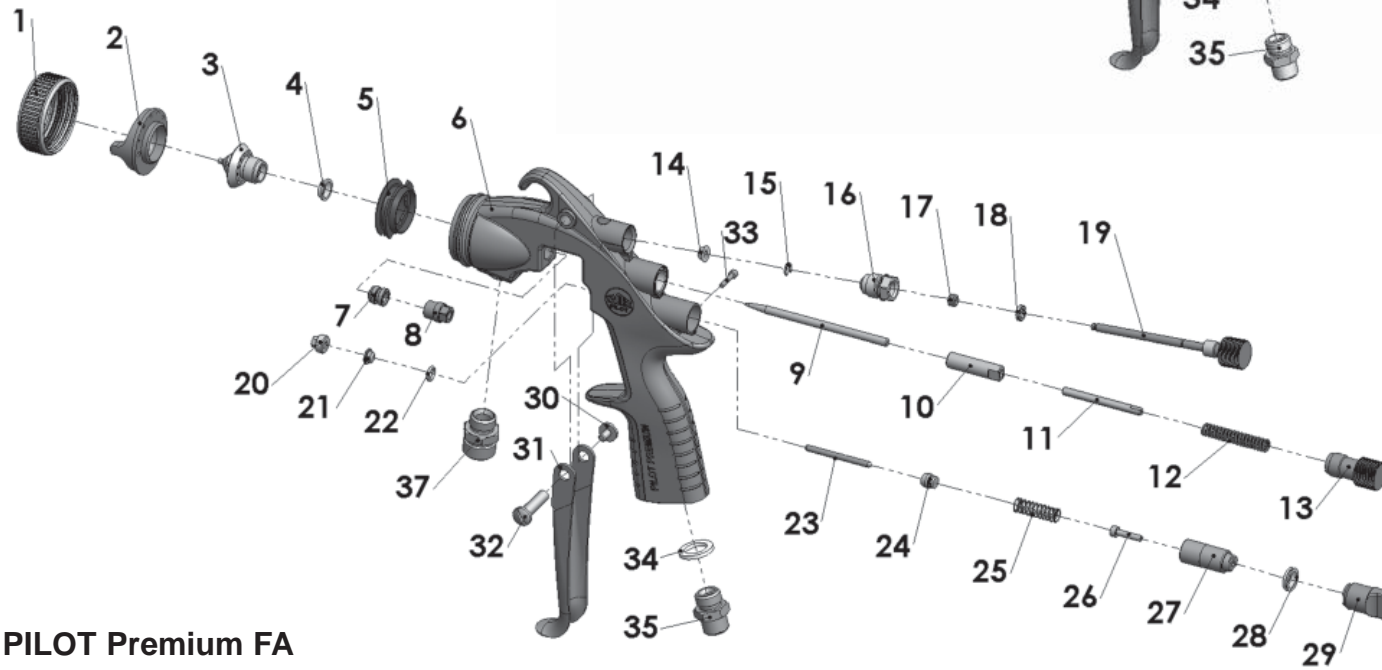
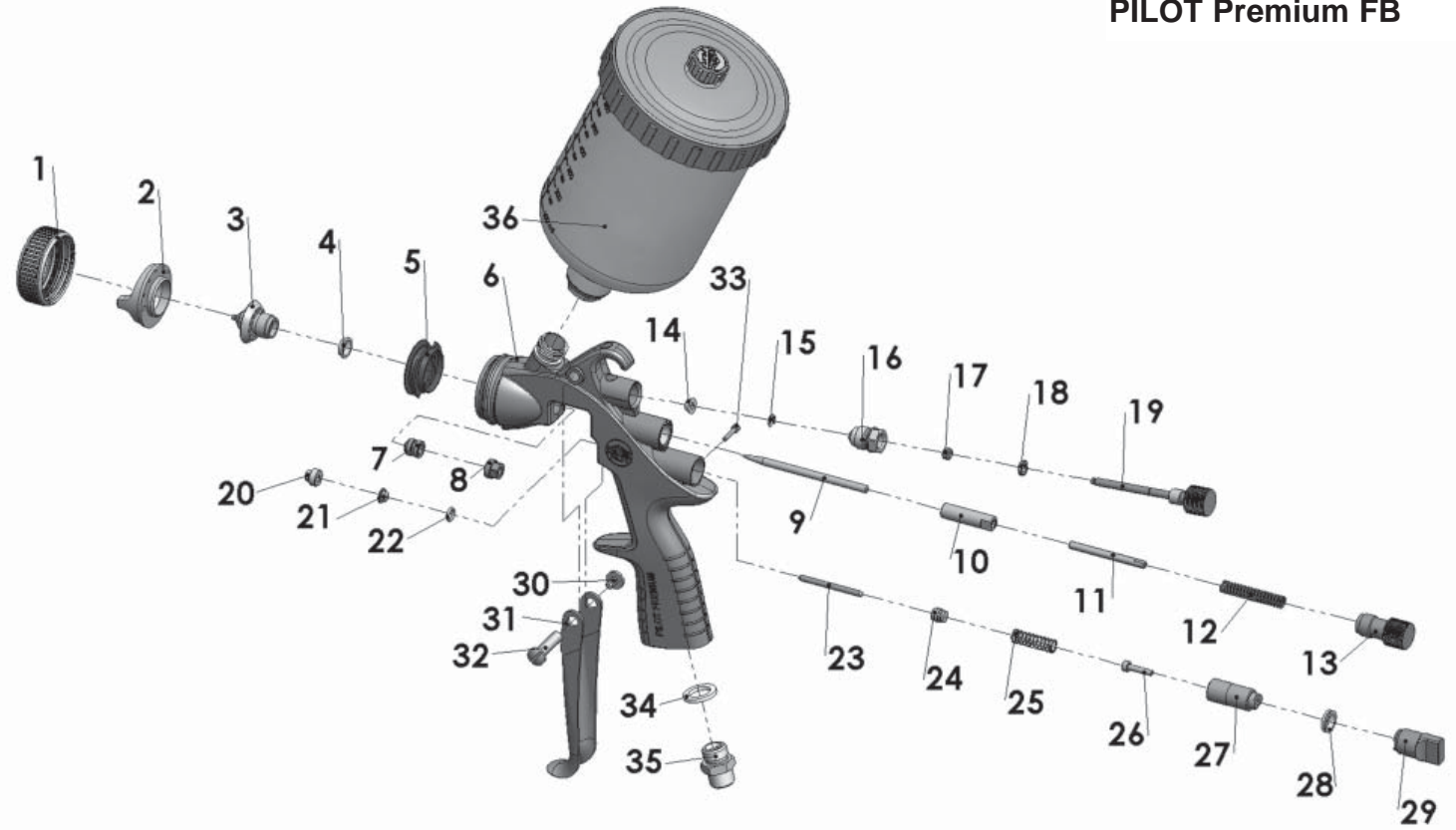



Ersatzteilliste:							
		PILOT Premium Fließbecher		PILOT Premium Materialanschluss		PILOT Premium HVLP <sup>PLUS</sup> Fließbecher	
		V 10 701		V 10 702		V 10 703	
Pos.	Bezeichnung	Stck.	Artikelnummer	Stck.	Artikelnummer	Stck.	Artikelnummer
1	Luftkopfmutter kompl.	1	V 20 700 05 000	1	V 20 700 05 000	1	V 20 700 05 000
2	<b>Luftkopf</b>	1	<b>V 10 700 35 XXX *</b>	1	<b>V 10 700 35 XXX *</b>	1	<b>V 10 700 36 XXX *</b>
3	<b>Materialdüse</b>	1	<b>V 10 700 40 XX3 *</b>	1	<b>V 10 700 40 XX3 *</b>	1	<b>V 10 700 40 XX3 *</b>
4	Düsendichtung	1	V 20 700 12 000 ♦	1	V 20 700 12 000 ♦	1	V 20 700 12 000 ♦
5	<b>Luftverteillerring</b>	1	<b>V 10 701 14 000</b>	1	<b>V 10 701 14 000</b>	1	<b>V 10 701 14 100</b>
6	Pistolenkörper mit Buchsen	1	V 10 701 01 000	1	V 10 702 01 000	1	V 10 703 01 000
7	<b>Nadeldichtung kompl.</b>	1	<b>V 09 001 72 000 ♦</b>	1	<b>V 09 001 72 000 ♦</b>	1	<b>V 09 001 72 000 ♦</b>
8	Packungsschraube	1	V 10 701 02 000	1	V 10 702 02 000	1	V 10 701 02 000
9	<b>Materialnadel</b>	1	<b>V 10 701 30 XXR</b>	1	<b>V 10 702 30 XXR</b>	1	<b>V 10 701 30 XXR</b>
10	Mitnehmerbuchse	1	V 10 306 06 000	1	V 10 306 06 000	1	V 10 306 06 000
11	Konterschraube	1	V 10 701 03 000	1	V 10 701 03 000	1	V 10 701 03 000
12	<b>Nadelfeder</b>	1	<b>V 10 701 40 000</b>	1	<b>V 10 701 40 000</b>	1	<b>V 10 701 40 000</b>
13	Federkappe	1	V 10 701 04 000	1	V 10 701 04 000	1	V 10 701 04 000
14	Dichtkegel	1	V 11 700 11 200	1	V 11 700 11 200	1	V 11 700 11 200
15	Sicherungsscheibe	1	V 10 151 23 000	1	V 10 151 23 000	1	V 10 151 23 000
16	Führungsbuchse	1	V 10 600 05 200	1	V 10 600 05 200	1	V 10 600 05 200
17	Packung	1	V 09 101 02 020 ♦	1	V 09 101 02 020 ♦	1	V 09 101 02 020 ♦
18	Packungsschraube	1	V 10 600 29 100	1	V 10 600 29 100	1	V 10 600 29 100
19	Regelschraube	1	V 10 701 06 000	1	V 10 702 06 000	1	V 10 701 06 000
20	Ventilstopfbuchse	1	V 10 701 07 000	1	V 10 701 07 000	1	V 10 701 07 000
21	Ventilschaftdichtung	1	V 11 750 20 000	1	V 11 750 20 000	1	V 11 750 20 000
22	<b>O-Ring</b>	1	<b>V 09 102 38 001 ♦</b>	1	<b>V 09 102 38 001 ♦</b>	1	<b>V 09 102 38 001 ♦</b>
23	Ventilschaft	1	V 10 701 08 100	1	V 10 701 08 100	1	V 10 701 08 100
24	<b>Ventilkegel</b>	1	<b>V 10 701 08 000</b>	1	<b>V 10 701 08 000</b>	1	<b>V 10 701 08 000</b>
25	<b>Ventilfeder</b>	1	<b>V 10 701 41 000</b>	1	<b>V 10 701 41 000</b>	1	<b>V 10 701 41 000</b>
26	Zylinderschraube	1	V 11 700 27 400	1	V 11 700 27 400	1	V 11 700 27 400
27	Buchse Luftmengenreg.	1	V 10 701 05 000	1	V 10 701 05 000	1	V 10 701 05 000
28	Dichtung Luftmengenreg.	1	V 10 701 09 000 ♦	1	V 10 701 09 000 ♦	1	V 10 701 09 000 ♦
29	Luftmengenregulierung	1	V 10 701 10 000	1	V 10 701 10 000	1	V 10 701 10 000
30	Hebelschraube	1	V 10 301 09 000	1	V 10 301 09 000	1	V 10 301 09 000
31	Abzugshebel	1	V 10 701 11 000	1	V 10 701 11 000	1	V 10 701 11 000
32	Hebelschaftschraube	1	V 10 600 20 100	1	V 10 600 20 100	1	V 10 600 20 100
33	Begrenzungsstift	1	V 10 701 12 000	1	V 10 701 12 000	1	V 10 701 12 000
34	Farbring					1	V 10 701 13 200
35	Doppelnippel	1	V 00 101 01 000	1	V 00 101 01 000	1	V 00 101 01 000
36	Becher	1	V 00 130 00 070			1	V 00 130 00 070
37	Doppelnippel			1	V 00 101 04 003		

Ersatzteilliste:							
		PILOT Premium HVLP <sup>PLUS</sup> Materialanschluss		PILOT Premium HVLP Fließbecher		PILOT Premium HVLP Materialanschluss	
		V 10 704		V 10 705		V 10 706	
Pos.	Bezeichnung	Stck.	Artikelnummer	Stck.	Artikelnummer	Stck.	Artikelnummer
1	Luftkopfmutter kompl.	1	V 20 700 05 000	1	V 20 700 05 000	1	V 20 700 05 000
2	<b>Luftkopf</b>	1	<b>V 10 700 36 XXX *</b>	1	<b>V 10 700 37 XXX *</b>	1	<b>V 10 700 37 XXX *</b>
3	<b>Materialdüse</b>	1	<b>V 10 700 40 XX3 *</b>	1	<b>V 10 700 40 XX3 *</b>	1	<b>V 10 700 40 XX3 *</b>
4	Düsendichtung	1	V 20 700 12 000 ♦	1	V 20 700 12 000 ♦	1	V 20 700 12 000 ♦
5	<b>Luftverteillerring</b>	1	<b>V 10 701 14 100</b>	1	<b>V 10 701 14 100</b>	1	<b>V 10 701 14 100</b>
6	Pistolenkörper mit Buchsen	1	V 10 704 01 000	1	V 10 705 01 000	1	V 10 706 01 000
7	<b>Nadeldichtung kompl.</b>	1	<b>V 09 001 72 000 ♦</b>	1	<b>V 09 001 72 000 ♦</b>	1	<b>V 09 001 72 000 ♦</b>
8	Packungsschraube	1	V 10 702 02 000	1	V 10 701 02 000	1	V 10 702 02 000
9	<b>Materialnadel</b>	1	<b>V 10 702 30 XXR</b>	1	<b>V 10 701 30 XXR</b>	1	<b>V 10 702 30 XXR</b>
10	Mitnehmerbuchse	1	V 10 306 06 000	1	V 10 306 06 000	1	V 10 306 06 000
11	Konterschraube	1	V 10 701 03 000	1	V 10 701 03 000	1	V 10 701 03 000
12	<b>Nadelfeder</b>	1	<b>V 10 701 40 000</b>	1	<b>V 10 701 40 000</b>	1	<b>V 10 701 40 000</b>
13	Federkappe	1	V 10 701 04 000	1	V 10 701 04 000	1	V 10 701 04 000
14	Dichtkegel	1	V 11 700 11 200	1	V 11 700 11 200	1	V 11 700 11 200
15	Sicherungsscheibe	1	V 10 151 23 000	1	V 10 151 23 000	1	V 10 151 23 000
16	Führungsbuchse	1	V 10 600 05 200	1	V 10 600 05 200	1	V 10 600 05 200
17	Packung	1	V 09 101 02 020 ♦	1	V 09 101 02 020 ♦	1	V 09 101 02 020 ♦
18	Packungsschraube	1	V 10 600 29 100	1	V 10 600 29 100	1	V 10 600 29 100
19	Regelschraube	1	V 10 702 06 000	1	V 10 701 06 000	1	V 10 702 06 000
20	Ventilstopfbuchse	1	V 10 701 07 000	1	V 10 701 07 000	1	V 10 701 07 000
21	Ventilschaftdichtung	1	V 11 750 20 000	1	V 11 750 20 000	1	V 11 750 20 000
22	<b>O-Ring</b>	1	<b>V 09 102 38 001 ♦</b>	1	<b>V 09 102 38 001 ♦</b>	1	<b>V 09 102 38 001 ♦</b>
23	Ventilschaft	1	V 10 701 08 100	1	V 10 701 08 100	1	V 10 701 08 100
24	<b>Ventilkegel</b>	1	<b>V 10 701 08 000</b>	1	<b>V 10 701 08 000</b>	1	<b>V 10 701 08 000</b>
25	<b>Ventilfeder</b>	1	<b>V 10 701 41 000</b>	1	<b>V 10 701 41 000</b>	1	<b>V 10 701 41 000</b>
26	Zylinderschraube	1	V 11 700 27 400	1	V 11 700 27 400	1	V 11 700 27 400
27	Buchse Luftmengenreg.	1	V 10 701 05 000	1	V 10 701 05 000	1	V 10 701 05 000
28	Dichtung Luftmengenreg.	1	V 10 701 09 000 ♦	1	V 10 701 09 000 ♦	1	V 10 701 09 000 ♦
29	Luftmengenregulierung	1	V 10 701 10 000	1	V 10 701 10 000	1	V 10 701 10 000
30	Hebelschraube	1	V 10 301 09 000	1	V 10 301 09 000	1	V 10 301 09 000
31	Abzugshebel	1	V 10 701 11 000	1	V 10 701 11 000	1	V 10 701 11 000
32	Hebelschaftschraube	1	V 10 600 20 100	1	V 10 600 20 100	1	V 10 600 20 100
33	Begrenzungsstift	1	V 10 701 12 000	1	V 10 701 12 000	1	V 10 701 12 000
34	Farbring	1	V 10 701 13 200	1	V 10 701 13 300	1	V 10 701 13 300
35	Doppelnippel	1	V 00 101 01 000	1	V 00 101 01 000	1	V 00 101 01 000
36	Becher			1	V 00 130 00 070		
37	Doppelnippel	1	V 00 101 04 003			1	V 00 101 04 003

Ersatzteilliste:					
Pos.	Bezeichnung	PILOT Premium HVLP-Kleber Fließbecher		PILOT Premium HVLP-Kleber Materialanschluss	
		Stck.	Artikelnummer	Stck.	Artikelnummer
		V 10 711		V 10 712	
1	Luftkopfmutter kompl.	1	V 20 700 05 000	1	V 20 700 05 000
2	<b>Luftkopf</b>	1	<b>V 10 711 35 XX5 *</b>	1	<b>V 10 711 35 XX5 *</b>
3	<b>Materialdüse</b>	1	<b>V 10 711 40 XX3 *</b>	1	<b>V 10 711 40 XX3 *</b>
4	Düsendichtung	1	V 20 700 12 000 ♦	1	V 20 700 12 000 ♦
5	<b>Luftverteiler</b>	1	<b>V 10 701 14 100</b>	1	<b>V 10 701 14 100</b>
6	Pistolenkörper mit Buchsen	1	V 10 705 01 000	1	V 10 706 01 000
7	<b>Nadeldichtung kompl.</b>	1	<b>V 09 001 72 000 ♦</b>	1	<b>V 09 001 72 000 ♦</b>
8	Packungsschraube	1	V 10 701 02 000	1	V 10 702 02 000
9	<b>Materialnadel</b>	1	<b>V 10 711 30 XXR</b>	1	<b>V 10 712 30 XXR</b>
10	Mitnehmerbuchse	1	V 10 306 06 000	1	V 10 306 06 000
11	Konterschraube	1	V 10 701 03 000	1	V 10 701 03 000
12	<b>Nadelfeder</b>	1	<b>V 10 701 40 000</b>	1	<b>V 10 701 40 000</b>
13	Federkappe	1	V 10 701 04 000	1	V 10 701 04 000
14	Dichtkegel	1	V 11 700 11 200	1	V 11 700 11 200
15	Sicherungsscheibe	1	V 10 151 23 000	1	V 10 151 23 000
16	Führungsbuchse	1	V 10 600 05 200	1	V 10 600 05 200
17	Packung	1	V 09 101 02 020°	1	V 09 101 02 020°
18	Packungsschraube	1	V 10 600 29 100	1	V 10 600 29 100
19	Regelschraube	1	V 10 701 06 000	1	V 10 702 06 000
20	Ventilstopfbuchse	1	V 10 701 07 000	1	V 10 701 07 000
21	Ventilschaftdichtung	1	V 11 750 20 000	1	V 11 750 20 000
22	<b>O-Ring</b>	1	<b>V 09 102 38 001 ♦</b>	1	<b>V 09 102 38 001 ♦</b>
23	Ventilschaft	1	V 10 701 08 100	1	V 10 701 08 100
24	<b>Ventilkegel</b>	1	<b>V 10 701 08 000</b>	1	<b>V 10 701 08 000</b>
25	<b>Ventilfeder</b>	1	<b>V 10 701 41 000</b>	1	<b>V 10 701 41 000</b>
26	Zylinderschraube	1	V 11 700 27 400	1	V 11 700 27 400
27	Buchse Luftmengenreg.	1	V 10 701 05 000	1	V 10 701 05 000
28	Dichtung Luftmengenreg.	1	V 10 701 09 000 ♦	1	V 10 701 09 000 ♦
29	Luftmengenregulierung	1	V 10 701 10 000	1	V 10 701 10 000
30	Hebelschraube	1	V 10 301 09 000	1	V 10 301 09 000
31	Abzugshebel	1	V 10 701 11 000	1	V 10 701 11 000
32	Hebelschaftschraube	1	V 10 600 20 100	1	V 10 600 20 100
33	Begrenzungsstift	1	V 10 701 12 000	1	V 10 701 12 000
34	Farbring	1	V 10 701 13 300	1	V 10 701 13 300
35	Doppelnippel	1	V 00 101 01 000	1	V 00 101 01 000
36	Becher	1	V 00 130 00 070		
37	Doppelnippel			1	V 00 101 04 003

\* Bei Ersatzteil - Bestellung bitte entsprechende Größe angeben.

Düsenausstattung nach Wahl:   ▪ 0,3 ▪ 0,5 ▪ 0,8 ▪ 1,0 ▪ 1,2 ▪ 1,5 ▪ 1,8 ▪ 2,0  
   ▪ 2,2 ▪ 2,5 ▪ 3,0 ▪ 3,5 mm ø

Wir empfehlen, alle fettgedruckten Teile (Verschleißteile) auf Lager zu halten.

Reparatursets		
WALTHER hält für die Handspritzpistolen PILOT PREMIUM ,-HVLP <sup>PLUS</sup> , -HVLP und die Kleberausführungen Reparatursets bereit, die sämtliche Verschleißteile enthalten. Diese Teile sind in der Ersatzteilliste durch Fettdruck gekennzeichnet.		
		<b>Artikelnummer</b>
PILOT PREMIUM Fließbecher (FB)	Standard-Version	V 16 107 01 ..3
PILOT PREMIUM Materialanschluss (FA)	Standard-Version	V 16 107 02 ..3
PILOT PREMIUM FB	HVLP <sup>PLUS</sup> / Mitteldruck-Version	V 16 107 03 ..3
PILOT PREMIUM FA	HVLP <sup>PLUS</sup> / Mitteldruck-Version	V 16 107 04 ..3
PILOT PREMIUM FB	HVLP    Niederdruck-Version	V 16 107 05 ..3
PILOT PREMIUM FA	HVLP    Niederdruck-Version	V 16 107 06 ..3
PILOT PREMIUM Fließbecher (FB)	Standard-Kleber-Version	V 16 107 15 ..3
PILOT PREMIUM Materialanschluss (FA)	Standard-Kleber-Version	V 16 107 16 ..3
PILOT PREMIUM FB	HVLP    Niederdruck-Kleber-Version	V 16 107 11 ..3
PILOT PREMIUM FA	HVLP    Niederdruck-Kleber-Version	V 16 107 12 ..3

Dichtungsset	
Das Dichtungsset beinhaltet alle mit ♦ gekennzeichneten Artikelnummern.	
PILOT PREMIUM /-HVLP <sup>PLUS</sup> /-HVLP	V 16 107 00 000

<b>Düseneinlage</b>		
Die Düseneinlagen bestehen aus Luftkopf, Materialdüse und Materialnadel		
		<b>Artikelnummer</b>
PILOT PREMIUM Fließbecher (FB)	Standard-Version	V 15 107 01 ..3
PILOT PREMIUM Materialanschluss (FA)	Standard-Version	V 15 107 02 ..3
PILOT PREMIUM FB	HVLP <sup>PLUS</sup> / Mitteldruck-Version	V 15 107 03 ..3
PILOT PREMIUM FA	HVLP <sup>PLUS</sup> / Mitteldruck-Version	V 15 107 04 ..3
PILOT PREMIUM FB	HVLP Niederdruck-Version	V 15 107 05 ..3
PILOT PREMIUM FA	HVLP Niederdruck-Version	V 15 107 06 ..3
PILOT PREMIUM Fließbecher (FB)	Standard-Kleber-Version	V 15 107 15 ..3
PILOT PREMIUM Materialanschluss (FA)	Standard-Kleber-Version	V 15 107 16 ..3
PILOT PREMIUM FB	HVLP Niederdruck-Kleber-Vers.	V 15 107 11 ..3
PILOT PREMIUM FA	HVLP Niederdruck-Kleber-Vers.	V 15 107 12 ..3

Düsenausstattung nach Wahl:

0,3 • 0,5 • 0,8 • 1,0 • 1,2 • 1,5 • 1,8 • 2,0 • 2,2 • 2,5 • 3,0 • 3,5mm ø

<b>Walther Pilot Pistolenfett</b>	
(Kissen 8 - 10 gr.)	<b>Artikelnummer</b>
	V 00 000 00 001

## Inhaltsverzeichnis

### 1 Allgemeines

- 1.1 Kennzeichnung der Modelle
- 1.2 Bestimmungsgemäße Verwendung
- 1.3 Sachwidrige Verwendung

### 2 Technische Beschreibung

### 3 Sicherheitshinweise

- 3.1 Kennzeichnung der Sicherheitshinweise
- 3.2 Allgemeine Sicherheitshinweise

### 4 Montage

- 4.1 Versorgungsleitungen anschließen

### 5 Bedienung

- 5.1 Inbetrieb- und Außerbetriebsetzen

### 6 Spritzbild verändern

- 6.1 Mängel eines Spritzbildes beheben

### 7 Fehlersuche und -beseitigung

### 8 Umrüstung und Instandsetzung

### 9 Reinigung und Wartung

- 9.1 Grundreinigung
- 9.2 Routinereinigung

### 10 Entsorgung

### 11 Technische Daten

## 1 Allgemeines

### 1.1 Kennzeichnung der Modelle

**Modelle:** Handspritzpistolen PILOT PREMIUM /-HVLP<sup>PLUS</sup> /-HVLP

<b>Typ:</b>	PILOT PREMIUM	Fließbecher	V 10 701	
	PILOT PREMIUM	Materialanschluss	V 10 702	
	PILOT PREMIUM HVLP <sup>PLUS</sup>	Fließbecher	V 10 703	
	PILOT PREMIUM HVLP <sup>PLUS</sup>	Materialanschluss	V 10 704	
	PILOT PREMIUM HVLP	Fließbecher	V 10 705	
	PILOT PREMIUM HVLP	Materialanschluss	V 10 706	
	PILOT PREMIUM	Kleber Fließbecher	V 10 715	
	PILOT PREMIUM	Kleber Materialanschluss	V 10 716	
	PILOT PREMIUM HVLP	Kleber Fließbecher	V 10 711	
	PILOT PREMIUM HVLP	Kleber Materialanschluss	V 10 712	

**Hersteller:** WALTHER Spritz- und Lackiersysteme GmbH  
Kärntner Str. 18-30  
D-42327 Wuppertal  
Tel.: 0202 / 787-0  
Fax: 0202 / 787-217  
www.walther-pilot.de • Email:info@walther-pilot.de

### 1.2 Bestimmungsgemäße Verwendung

Die Handspritzpistolen PILOT PREMIUM dienen ausschließlich der Verarbeitung spritzbarer Medien, wie z.B.:

- Lacke und Farben
- Fette, Öle und Korrosionsschutzmittel
- Keramikglasuren
- Beizen
- Kleber

Da sämtliche materialführenden Teile aus Edelstahl-rostfrei gefertigt sind, können wasserhaltige Materialien verspritzt werden.

Sind die Materialien, die Sie verspritzen wollen, hier nicht aufgeführt, wenden Sie sich bitte an WALTHER Spritz- und Lackiersysteme GmbH, Wuppertal. Die spritzbaren Materialien dürfen lediglich auf Werkstücke bzw. Gegenstände aufgetragen werden.

Die Temperatur des Spritzmaterials darf 43°C grundsätzlich nicht überschreiten. Die bestimmungsgemäße Verwendung schließt auch ein, daß alle Hinweise und Angaben der vorliegenden Betriebsanleitung gelesen, verstanden und beachtet werden.

Das Gerät erfüllt die Explosionsschutz-Forderungen der Richtlinie 94 / 9 EG (ATEX) für die auf dem Typenschild angegebene Explosionsgruppe, Geräteklasse, und Temperaturklasse. Beim Betreiben des Gerätes sind die Vorgaben dieser Betriebsanleitung unbedingt einzuhalten. Die vorgeschriebenen Inspektions- und Wartungsintervalle sind einzuhalten. Die Angaben auf den Geräteschildern bzw. die Angaben in dem Kapitel technische Daten sind unbedingt einzuhalten und dürfen nicht überschritten werden. Eine Überlastung des Gerätes muss ausgeschlossen sein.

Das Gerät darf in explosionsgefährdeten Bereichen nur nach Maßgabe der zuständigen Aufsichtsbehörde eingesetzt werden.

### **Der zuständigen Aufsichtsbehörde bzw. dem Betreiber obliegt die Festlegung der Explosionsgefährdung (Zoneneinteilung).**

Es ist betreiberseitig zu prüfen und sicherzustellen, daß alle technischen Daten und die Kennzeichnung gemäß ATEX mit den notwendigen Vorgaben übereinstimmen. Anwendungen, bei denen der Ausfall des Gerätes zu einer Personengefährdung führen könnten, sind betreiberseitig entsprechende Sicherheitsmaßnahmen vorzusehen.

Falls im Betrieb Auffälligkeiten erkannt werden, muss das Gerät sofort stillgesetzt werden und es ist mit WALTHER Spritz- und Lackiersysteme Rücksprache zu halten.

Erdung / Potentialausgleich

Es muss sichergestellt werden, dass die Spritzpistole über einen leitfähigen Luftschlauch ausreichend geerdet ist (maximaler Widerstand 10<sup>6</sup>Ω).

### 1.3 Sachwidrige Verwendung

Die Spritzpistole darf nicht anders verwendet werden, als es im Abschnitt 1.2 *Bestimmungsgemäße Verwendung* geschrieben steht.

Jede andere Verwendung ist sachwidrig.

Zur sachwidrigen Verwendung gehören z.B.:

- das Verspritzen von Materialien auf Personen und Tiere
- das Verspritzen von flüssigem Stickstoff.

## 2 Technische Beschreibung

Bei Betätigung des Abzughebels wird zuerst die Vorluft geöffnet und danach die Materialnadel (Pos. 9) zurückgezogen. Hierdurch gelangt das Spritzmaterial durch die Düse. Das Schließen erfolgt in umgekehrter Reihenfolge. Die Materialdurchflussmenge ist abhängig vom Durchmesser der Düse und der Einstellung des Materialdruckes am Druckgefäß oder Materialdruckregler. Zusätzlich lässt sich die Materialmenge durch Ein- bzw. Ausschrauben der Stellschraube regeln. Zu weiteren Einstellmöglichkeiten siehe 6 *Spritzbild verändern*.

### 3 Sicherheitshinweise

#### 3.1 Kennzeichnung der Sicherheitshinweise



##### Warnung

Das Piktogramm und die Dringlichkeitsstufe **“Warnung“** kennzeichnen eine mögliche Gefahr für Personen.

Mögliche Folgen: schwere oder leichte Verletzungen.



##### Achtung

Das Piktogramm und die Dringlichkeitsstufe **“Achtung“** kennzeichnen eine mögliche Gefahr für Sachwerte.

Mögliche Folgen: Beschädigung von Sachen.



##### Hinweis

Das Piktogramm und die Dringlichkeitsstufe **“Hinweis“** kennzeichnen zusätzliche Informationen für das sichere und effiziente Arbeiten mit der Spritzpistole.

#### 3.2 Allgemeine Sicherheitshinweise

- ▶ Die einschlägigen Unfallverhütungsvorschriften sowie die sonstigen anerkannten sicherheitstechnischen und arbeitsmedizinischen Regeln sind einzuhalten.
- ▶ Die Anwender müssen im gefahrlosen Umgang mit der Spritzpistole entsprechend unterwiesen werden.
- ▶ Benutzen Sie die Spritzpistole nur in gut belüfteten Räumen. Im Arbeitsbereich ist Feuer, offenes Licht und Rauchen verboten. Beim Verspritzen leichtentzündlicher Materialien (z. B. Lacke, Kleber, Reinigungsmittel usw.) besteht erhöhte Gesundheits-, Explosions- und Brandgefahr.
- ▶ Es muss sichergestellt werden, dass die Spritzpistole über einen leitfähigen Luftschlauch ausreichend geerdet ist (maximaler Ableitwiderstand  $10^6\Omega$ ).
- ▶ Schalten Sie vor jeder Wartung und Instandsetzung die Luft- und Materialzufuhr zur Spritzpistole drucklos - Verletzungsgefahr.
- ▶ Halten Sie beim Verspritzen von Materialien keine Hände oder andere Körperteile vor die unter Druck stehende Düse der Spritzpistole. - Verletzungsgefahr.
- ▶ Richten Sie die Spritzpistole nicht auf Personen und Tiere - Verletzungsgefahr.
- ▶ Beachten Sie die Verarbeitungs- und Sicherheitshinweise der Hersteller von Spritzmaterial und Reinigungsmittel. Insbesondere aggressive und ätzende Materialien können gesundheitliche Schäden verursachen.
- ▶ Die partikelführende Abluft ist vom Arbeitsbereich und Betriebspersonal fernzuhalten. Tragen Sie dennoch vorschriftsgemäßen Atemschutz und vorschriftsgemäße Arbeitskleidung, wenn Sie mit der Spritzpistole Materialien verarbeiten. Umherschwebende Partikel gefährden Ihre Gesundheit.
- ▶ Tragen Sie beim Lackieren und Reinigen einen Augenschutz.

- ▶ Tragen Sie im Arbeitsbereich der Spritzpistole einen Gehörschutz. Der erzeugte Schallpegel der Spritzpistole beträgt ca. 85 dB (A) (PILOT PREMIUM) bzw. ca. 83 dB (A) (PILOT PREMIUM/ -HVLP<sup>PLUS</sup>/ -HVLP).
- ▶ Achten Sie stets darauf, daß bei Inbetriebnahme, insbesondere nach Montage- und Wartungsarbeiten alle Muttern und Schrauben fest angezogen sind.
- ▶ Verwenden Sie nur Original-Ersatzteile, da WALTHER nur für diese eine sichere und einwandfreie Funktion garantieren kann.
- ▶ Die Spritzpistole muss nach Arbeitsende drucklos geschaltet werden.
- ▶ Bei Nachfragen zur gefahrlosen Benutzung der Spritzpistole sowie der darin verwendeten Materialien, wenden Sie sich bitte an WALTHER Spritz- und Lackiersysteme GmbH, D-42327 Wuppertal.

### 4 Montage

#### 4.1 Versorgungsleitungen anschließen



##### Warnung

Der an der Pistole anstehende Luftdruck darf 8 bar nicht überschreiten, da sonst kein funktionssicherer Betrieb der Spritzpistole gewährleistet ist.



##### Warnung

Material- und Luftschräume, die mit einer Schlauchtülle befestigt werden, müssen zusätzlich mit einer Schlauchschelle gesichert sein.



##### Hinweis

Vor dem Inbetriebsetzen muss die Pistole gespült werden, um das Spritzmaterial nicht zu verunreinigen.

#### Ausführung: Fließbecher

1. Befestigen Sie den Druckluftschlauch am Luftanschluss der Spritzpistole (Pos. 34).
2. Befüllen Sie den Fließbecher mit gefiltertem Beschichtungsmaterial und verschließen ihn anschließend.
3. Schalten Sie die Druckluftversorgung ein. Die Pistole ist nun betriebsbereit.

#### Ausführung: Materialanschluss

1. Befestigen Sie den Druckluftschlauch am Luftanschluss (Pos. 34) der Spritzpistole.
2. Befestigen Sie den Materialzuführungsschlauch oder eine andere Materialversorgung am Materialanschluss (Pos. 37) der Spritzpistole.
3. Füllen Sie Material in das Materialdruckgefäß und verschließen Sie den Deckel.
4. Stellen Sie am Druckluftreduzierventil den gewünschten Materialdruck ein; bei Materialzufuhr über Pumpensysteme wird der Materialdruck am Materialdruckregler eingestellt.

5. Öffnen Sie den Materialhahn am Druckgefäß.
6. Um die im Materialschlauch befindliche Luft entweichen zu lassen, betätigen Sie den Abzugshebel (Pos. 31) solange, bis ein gleichmäßiger Materialstrahl aus der Düse tritt; nun kann die Pistole wieder geschlossen werden. Die Pistole ist nun betriebsbereit.



**Achtung**  
Beim Anschluss der bauseitigen Luftversorgung muss die Luftanschlussschraube (Pos. 34) durch einen Maulschlüssel SW 17 gegen Verdrehen gesichert werden.

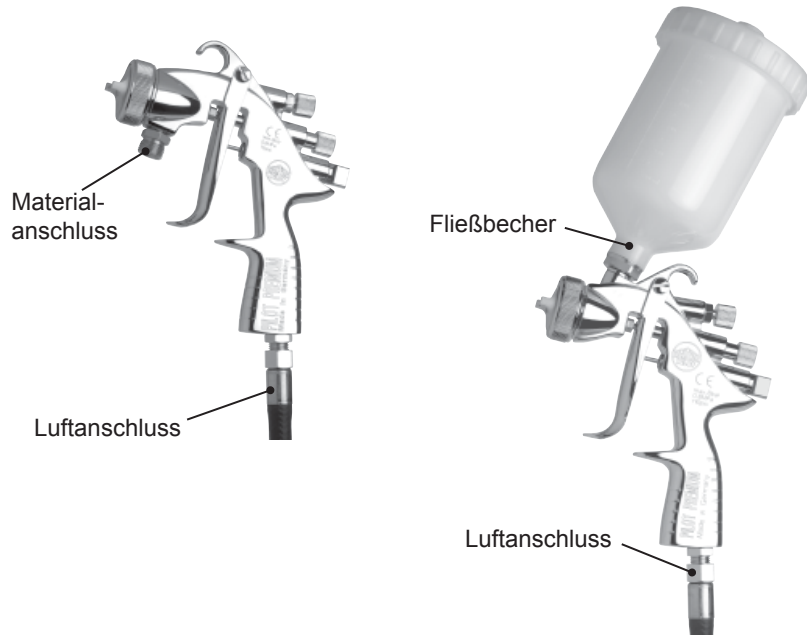

## 5 Bedienung

### 5.1 Inbetrieb- und Außerbetriebsetzen

Bevor Sie die Spritzpistole in Betrieb setzen, muss folgende Voraussetzung erfüllt sein:

- Der Zerstäuberluftdruck muss an der Spritzpistole anstehen.
- Der Materialdruck muss an der Spritzpistole anstehen bzw. der Fließbecher muss mit Material befüllt sein.



**Achtung**  
Der Materialdruck darf nicht höher eingestellt sein als 8 bar. Der Luftdruck darf 8 bar nicht überschreiten.



**Warnung**  
Die Spritzpistole muss nach Arbeitsende immer drucklos geschaltet werden. Die unter Druck stehenden Leitungen können platzen und nahestehende Personen durch das ausströmende Material verletzen.



**Hinweis**  
Vor dem Inbetriebsetzen muss die Pistole gespült werden, um das Spritzmaterial nicht zu verunreinigen.

## 6 Spritzbild verändern

Sie können an der PILOT PREMIUM durch die folgenden Einstellungen das Spritzbild verändern.

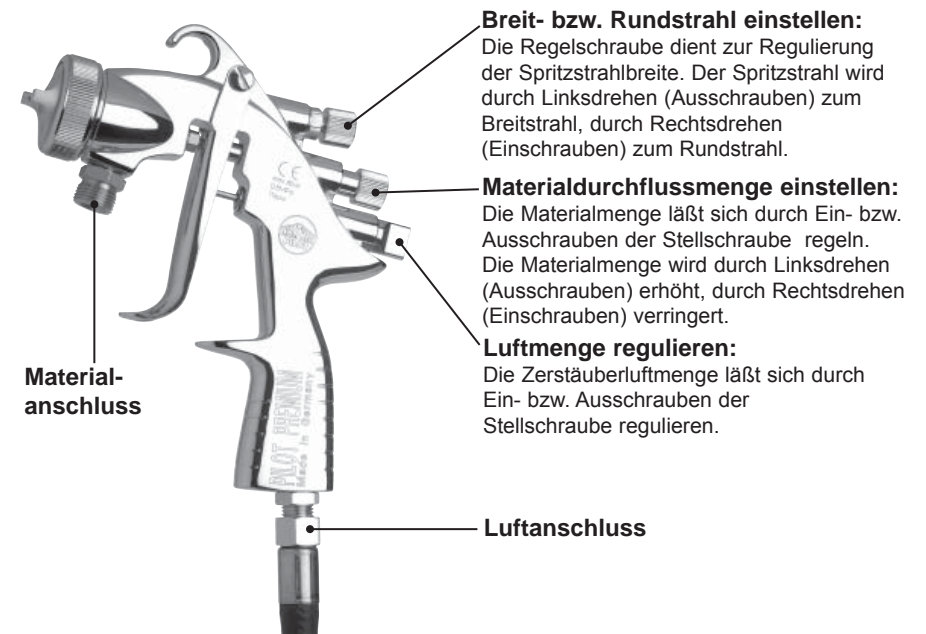

**Materialdruck regulieren:**

**Materialanschluss:**  
Den Materialdruck können Sie nur an der Pumpe oder am Druckbehälter regulieren. Beachten Sie dabei die Anweisungen und Sicherheitshinweise des Herstellers.

## 6.1 Mängel eines Spritzbildes beheben

Die folgende Tabelle zeigt Ihnen, mit welchen Einstellungen Sie das Spritzbild beeinflussen können.



angestrebtes Spritzergebnis

Spritzbildprobe	Abweichung	erforderliche Einstellung
	Spritzbild ist in der Mitte zu dick	• breitere Spritzstrahlform einstellen
	Spritzbild ist an den Enden zu dick	• rundere Spritzstrahlform einstellen
	Spritzbild ist ziemlich grobtropfig	• Zerstäuberluftdruck erhöhen
	Materialauftrag ist in der Spritzbildmitte sehr dünn	• Zerstäuberluftdruck verringern
	Spritzbild ist in der Mitte gespalten	• Düsendurchmesser erhöhen • Zerstäuberluftdruck verringern • Materialdruck erhöhen
	Spritzbild ist sehr ballig	• Materialdruck verringern • Zerstäuberluftdruck erhöhen

## 7 Fehlersuche und -beseitigung



### Warnung

Schalten Sie vor jeder Umrüstung die Zerstäuberluft sowie die Materialzufuhr zur Spritzpistole drucklos - Verletzungsgefahr.

Fehler	Ursache	Abhilfe
Pistole tropft	Materialnadel oder -düse verschmutzt bzw. beschädigt Federkappe (Pos. 13) zu weit nach hinten gedreht	• Reinigen bzw. ersetzen • Stellschraube etwas einschrauben (Rechtsdrehen)
Stoßweiser oder flatternder Spritzstrahl	zu wenig Material im Materialbehälter Becher wird während des Spritzvorgangs zu stark geneigt Materialdüse lose oder beschädigt	• Material auffüllen • gerader halten • festziehen, evt. Luftverteiler (Pos. 5) ersetzen
Pistole bläst in Ruhestellung	das Material ist für Saugzufuhr zu schwer Ventilfeder (Pos. 25) oder Ventilkegel (Pos. 24) beschädigt	• mit Druckgefäß oder Pumpenanlage fördern • austauschen

## 8 Umrüstung und Instandsetzung

Wenn Sie das Spritzbild über die bereits erwähnten Möglichkeiten hinaus verändern wollen, muss die Spritzpistole umgerüstet werden. Die zum Spritzmaterial passende Luftkopf- / Materialdüse- / Nadel-Kombination bildet eine aufeinander abgestimmte Einheit - die Düseneinlage. Tauschen Sie immer die komplette Düseneinlage aus, damit die gewünschte Spritzbildqualität erhalten bleibt.



### Warnung

Unterbrechen Sie vor jeder Umrüstung oder Instandsetzung die Luft- und Materialzufuhr zur Spritzpistole - Verletzungsgefahr.



### Hinweis

Zur Durchführung der im Folgenden aufgeführten Arbeitsschritte benutzen Sie bitte die Explosionszeichnung am Anfang dieser Betriebsanleitung.

### Materialdüse und Luftkopf wechseln

1. Schrauben Sie die Luftkopfmutter (Pos. 1) ab.
2. Nehmen Sie den Luftkopf (Pos. 2) ab.
3. Schrauben Sie die Materialdüse (Pos. 3) mit einem Ringschlüssel SW 11 aus dem Pistolenkörper aus.



### Hinweis

Dabei muss sich auf der Düse die Dichtung (Pos. 4) befinden. Die Montage der neuen Düseneinlage sowie der restlichen Bauteile erfolgt in umgekehrter Reihenfolge.

### Materialnadel wechseln

1. Schrauben Sie die Federkappe (Pos. 13) ab.
2. Entnehmen Sie die Nadelfeder (Pos. 12).
3. Ziehen Sie die Materialnadel (Pos. 9) aus dem Pistolenkörper.
4. Lösen Sie die Konterschraube (Pos. 11) aus der Mitnehmerbuchse (Pos. 10) und schrauben die Materialnadel heraus.

Die Montage erfolgt in umgekehrter Reihenfolge.

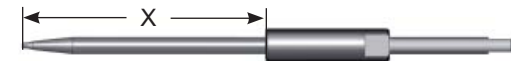

### Hinweis

Das Nadeleinstellmaß bei PILOT PREMIUM (FB) beträgt  $X = 59,0$  mm und bei PILOT PREMIUM (FA)  $X = 67,5$  mm von der Nadelspitze bis zur Mitnehmerbuchse.

### Undichte Nadelpackung austauschen

1. Entfernen Sie die Materialnadel wie oben beschrieben.
2. Schrauben Sie die Packungsschraube (Pos. 8) aus dem Pistolenkörper heraus.
3. Schrauben Sie die Hebelschaftschraube (Pos. 32) und die Hebelschraube (Pos. 30) ab und entfernen den Abzughebel (Pos. 31).
3. Entfernen Sie die Nadeldichtung (Pos. 7). Benutzen Sie hierzu evt. einen dünnen Draht dessen Ende zu einem Haken umgebogen ist. Die Montage erfolgt in umgekehrter Reihenfolge.



### Warnung

Die aus dem Pistolenvorsatz entnommene Nadelpackung darf nicht wieder verwendet werden, da sonst eine funktionssichere Dichtwirkung nicht gewährleistet ist.



### Hinweis

Alle beweglichen und gleitenden Bauteile müssen vor dem Einbau in den Pistolenkörper mit WALTHER PILOT Pistolenfett eingefettet werden.

## 9 Reinigung und Wartung

### 9.1 Grundreinigung

Damit die Lebensdauer und die Funktion der Spritzpistole lange erhalten bleibt, muss die Spritzpistole regelmäßig gereinigt und geschmiert werden.



### Achtung

Legen Sie die Spritzpistole nie in Lösemittel oder ein anderes Reinigungsmittel. Die einwandfreie Funktion der Spritzpistole kann sonst nicht garantiert werden.



### Achtung

Verwenden Sie zur Reinigung keine harten oder spitzen Gegenstände. Präzisionsteile der Spritzpistole könnten sonst beschädigt werden und das Spritzergebnis verschlechtern.

Verwenden Sie zur Reinigung der Spritzpistole nur Reinigungsmittel, die vom Hersteller des Spritzmaterials angegeben werden und die folgenden Bestandteile nicht enthalten:

- halogenierte Kohlenwasserstoffe (z. B. 1,1,1, Trichlorethan, Methylen-Chlorid usw.)
- Säuren und säurehaltige Reinigungsmittel
- regenerierte Lösemittel (sog. Reinigungsverdünnungen)
- Entlackungsmittel.

Die o.g. Bestandteile verursachen an galvanisierten Bauteilen chemische Reaktionen und führen zu Korrosionsschäden.

Für Schäden, die aus einer derartigen Behandlung herrühren, übernimmt WALTHER Spritz- und Lackiersysteme keine Gewährleistung.

Eine Grundreinigung der Spritzpistole sollte

- mindestens einmal wöchentlich
  - materialabhängig und je nach Verschmutzungsgrad mehrfach wöchentlich erfolgen.
- Sie erhalten so die sichere Funktion der Spritzpistole.

1. Zerlegen Sie die Pistole.
2. Reinigen Sie den Luftkopf und die Materialdüse mit einem Pinsel und dem Reinigungsmittel.
3. Reinigen Sie alle übrigen Bauteile und den Pistolenkörper mit einem Tuch und dem Reinigungsmittel.

4. Bestreichen Sie folgende Teile mit einem dünnen Fettfilm:

- Materialnadel
- Nadelfeder
- alle gleitenden Teile und Lagerstellen
- Die beweglichen Innenteile sind wenigstens einmal wöchentlich zu fetten.
- Die Federn sollten ständig mit einem leichten Fettüberzug versehen sein.

Verwenden Sie dazu WALTHER PILOT Pistolenfett und einen Pinsel. Anschließend wird die Spritzpistole in umgekehrter Reihenfolge zusammengesetzt.

### 9.2 Routinereinigung

Bei Materialwechseln oder nach Arbeitsende können Sie die Spritzpistole auch reinigen, ohne diese dabei zerlegen zu müssen.

Um die Routinereinigung durchführen zu können, müssen Sie die folgenden Arbeitsschritte durchführen:

1. Befüllen Sie den gesäuberten Fließbecher bzw. das gesäuberte Materialdruckgefäß mit einem zum verspritzten Material passenden Reinigungsmittel.
2. Setzen Sie die Spritzpistole in Betrieb, (siehe 5.2 *Inbetriebsetzen*).
3. Setzen Sie die Spritzpistole erst außer Betrieb, wenn diese nur noch klares Reinigungsmittel verspritzt.

Die gesamte Spritzanlage muss nun bis zum nächsten Einsatz drucklos geschaltet werden.

## 10 Entsorgung

Die Spritzmedien sowie die bei der Reinigung und Wartung anfallenden Materialien sind den Gesetzen und Vorschriften entsprechend sach- und fachgerecht zu entsorgen.



### Warnung

Beachten Sie die Hinweise des Herstellers der Spritz- und Reinigungsmittel. Unachtsam entsorgtes Material gefährdet die Gesundheit von Mensch und Tier.

## 11 Technische Daten

### PILOT PREMIUM

Netto-Gewicht: 490 g Materialanschluss  
455 g Fließbecher

#### Druckbereiche:

max. Eingangsluftdruck 8 bar  
max. Materialdruck 8 bar

max. Betriebstemperatur: 43 °C

#### Schallpegel

(gemessen in ca. 1 m  
Abstand zur Spritzpistole): 85 dB(A)

### PILOT PREMIUM-HVLP-PLUS / -HVLP

Netto-Gewicht: 490 g Materialanschluss  
455 g Fließbecher

#### Druckbereiche, Mitteldruck:

max. Spritzdruck 1,4 bar  
max. Eingangsluftdruck 3,3 bar  
max. Materialdruck 8 bar

#### Druckbereiche, Niederdruck:

max. Spritzdruck 0,7 bar  
max. Eingangsluftdruck 3,5 bar

max. Betriebstemperatur: 43 °C

#### Schallpegel

(gemessen in ca. 1 m  
Abstand zur Spritzpistole): 83 dB(A)

### Luftverbrauch:

	Luftkopf	Eingangsluftdruck an der Pistole	Luftverbrauch
Premium FB	1038	4,0 bar	350 L/min.
Premium FB HVLP <sup>PLUS</sup>	1060	3,4 bar	290 L/min.
Premium FB HVLP	1061	3,5 bar	340 L/min.
Premium FA	1031	4,0 bar	360 L/min.
Premium FA HVLP <sup>PLUS</sup>	1160	3,4 bar	290 L/min.
Premium FA HVLP	1161	3,5 bar	340 L/min.

Technische Änderungen vorbehalten.

Spare parts list:							
		PILOT Premium Gravity-Feed Cup		PILOT Premium Material connection		PILOT Premium HVLP <sup>PLUS</sup> Gravity-Feed Cup	
		V 10 701		V 10 702		V 10 703	
Item	Designation	Qty.	Item number	Qty.	Item number	Qty.	Item number
1	Air head nut compl.	1	V 20 700 05 000	1	V 20 700 05 000	1	V 20 700 05 000
2	<b>Air head</b>	1	<b>V 10 700 35 XXX *</b>	1	<b>V 10 700 35 XXX *</b>	1	<b>V 10 700 36 XXX *</b>
3	<b>Material nozzle</b>	1	<b>V 10 700 40 XX3 *</b>	1	<b>V 10 700 40 XX3 *</b>	1	<b>V 10 700 40 XX3 *</b>
4	Nozzle seal	1	V 20 700 12 000 ♦	1	V 20 700 12 000 ♦	1	V 20 700 12 000 ♦
5	<b>Air distributor ring</b>	1	<b>V 10 701 14 000</b>	1	<b>V 10 701 14 000</b>	1	<b>V 10 701 14 100</b>
6	Gun body with bushings	1	V 10 701 01 000	1	V 10 702 01 000	1	V 10 703 01 000
7	<b>Needle seal compl.</b>	1	<b>V 09 001 72 000 ♦</b>	1	<b>V 09 001 72 000 ♦</b>	1	<b>V 09 001 72 000 ♦</b>
8	Packing screw	1	V 10 701 02 000	1	V 10 702 02 000	1	V 10 701 02 000
9	<b>Material needle</b>	1	<b>V 10 701 30 XXR</b>	1	<b>V 10 702 30 XXR</b>	1	<b>V 10 701 30 XXR</b>
10	Driving bushing	1	V 10 306 06 000	1	V 10 306 06 000	1	V 10 306 06 000
11	Counter screw	1	V 10 701 03 000	1	V 10 701 03 000	1	V 10 701 03 000
12	<b>Needle spring</b>	1	<b>V 10 701 40 000</b>	1	<b>V 10 701 40 000</b>	1	<b>V 10 701 40 000</b>
13	Spring cap	1	V 10 701 04 000	1	V 10 701 04 000	1	V 10 701 04 000
14	Sealing cone	1	V 11 700 11 200	1	V 11 700 11 200	1	V 11 700 11 200
15	Lock washer	1	V 10 151 23 000	1	V 10 151 23 000	1	V 10 151 23 000
16	Guide bushing	1	V 10 600 05 200	1	V 10 600 05 200	1	V 10 600 05 200
17	Packing	1	V 09 101 02 020 ♦	1	V 09 101 02 020 ♦	1	V 09 101 02 020 ♦
18	Packing screw	1	V 10 600 29 100	1	V 10 600 29 100	1	V 10 600 29 100
19	Regulating screw	1	V 10 701 06 000	1	V 10 702 06 000	1	V 10 701 06 000
20	Valve packing gland	1	V 10 701 07 000	1	V 10 701 07 000	1	V 10 701 07 000
21	Valve shaft seal	1	V 11 750 20 000	1	V 11 750 20 000	1	V 11 750 20 000
22	<b>O-ring</b>	1	<b>V 09 102 38 001 ♦</b>	1	<b>V 09 102 38 001 ♦</b>	1	<b>V 09 102 38 001 ♦</b>
23	Valve shaft	1	V 10 701 08 100	1	V 10 701 08 100	1	V 10 701 08 100
24	<b>Valve cone</b>	1	<b>V 10 701 08 000</b>	1	<b>V 10 701 08 000</b>	1	<b>V 10 701 08 000</b>
25	<b>Valve spring</b>	1	<b>V 10 701 41 000</b>	1	<b>V 10 701 41 000</b>	1	<b>V 10 701 41 000</b>
26	Cap screw	1	V 11 700 27 400	1	V 11 700 27 400	1	V 11 700 27 400
27	Bushing, air volume reg.	1	V 10 701 05 000	1	V 10 701 05 000	1	V 10 701 05 000
28	Seal, air volume reg.	1	V 10 701 09 000 ♦	1	V 10 701 09 000 ♦	1	V 10 701 09 000 ♦
29	Air volume regulation	1	V 10 701 10 000	1	V 10 701 10 000	1	V 10 701 10 000
30	Lever screw	1	V 10 301 09 000	1	V 10 301 09 000	1	V 10 301 09 000
31	Trigger	1	V 10 701 11 000	1	V 10 701 11 000	1	V 10 701 11 000
32	Lever shank screw	1	V 10 600 20 100	1	V 10 600 20 100	1	V 10 600 20 100
33	Limiting pin	1	V 10 701 12 000	1	V 10 701 12 000	1	V 10 701 12 000
34	Colour ring					1	V 10 701 13 200
35	Double nipple	1	V 00 101 01 000	1	V 00 101 01 000	1	V 00 101 01 000
36	Cup	1	V 00 130 00 060			1	V 00 130 00 060
37	Double nipple			1	V 00 101 04 003		

Spare parts list:							
		PILOT Premium HVLP <sup>PLUS</sup> Material connection		PILOT Premium HVLP Gravity-Feed Cup		PILOT Premium HVLP Material connection	
		V 10 704		V 10 705		V 10 706	
Item	Designation	Qty.	Item number	Qty.	Item number	Qty.	Item number
1	Air head nut compl.	1	V 20 700 05 000	1	V 20 700 05 000	1	V 20 700 05 000
2	<b>Air head</b>	1	<b>V 10 700 36 XXX *</b>	1	<b>V 10 700 37 XXX *</b>	1	<b>V 10 700 37 XXX *</b>
3	<b>Material nozzle</b>	1	<b>V 10 700 40 XX3 *</b>	1	<b>V 10 700 40 XX3 *</b>	1	<b>V 10 700 40 XX3 *</b>
4	Nozzle seal	1	V 20 700 12 000 ♦	1	V 20 700 12 000 ♦	1	V 20 700 12 000 ♦
5	<b>Air distributor ring</b>	1	<b>V 10 701 14 100</b>	1	<b>V 10 701 14 100</b>	1	<b>V 10 701 14 100</b>
6	Gun body with bushings	1	V 10 704 01 000	1	V 10 705 01 000	1	V 10 706 01 000
7	<b>Needle seal compl.</b>	1	<b>V 09 001 72 000 ♦</b>	1	<b>V 09 001 72 000 ♦</b>	1	<b>V 09 001 72 000 ♦</b>
8	Packing screw	1	V 10 702 02 000	1	V 10 701 02 000	1	V 10 702 02 000
9	<b>Material needle</b>	1	<b>V 10 702 30 XXR</b>	1	<b>V 10 701 30 XXR</b>	1	<b>V 10 702 30 XXR</b>
10	Driving bushing	1	V 10 306 06 000	1	V 10 306 06 000	1	V 10 306 06 000
11	Counter screw	1	V 10 701 03 000	1	V 10 701 03 000	1	V 10 701 03 000
12	<b>Needle spring</b>	1	<b>V 10 701 40 000</b>	1	<b>V 10 701 40 000</b>	1	<b>V 10 701 40 000</b>
13	Spring cap	1	V 10 701 04 000	1	V 10 701 04 000	1	V 10 701 04 000
14	Sealing cone	1	V 11 700 11 200	1	V 11 700 11 200	1	V 11 700 11 200
15	Lock washer	1	V 10 151 23 000	1	V 10 151 23 000	1	V 10 151 23 000
16	Guide bushing	1	V 10 600 05 200	1	V 10 600 05 200	1	V 10 600 05 200
17	Packing	1	V 09 101 02 020 ♦	1	V 09 101 02 020 ♦	1	V 09 101 02 020 ♦
18	Packing screw	1	V 10 600 29 100	1	V 10 600 29 100	1	V 10 600 29 100
19	Regulating screw	1	V 10 702 06 000	1	V 10 701 06 000	1	V 10 702 06 000
20	Valve packing gland	1	V 10 701 07 000	1	V 10 701 07 000	1	V 10 701 07 000
21	Valve shaft seal	1	V 11 750 20 000	1	V 11 750 20 000	1	V 11 750 20 000
22	<b>O-ring</b>	1	<b>V 09 102 38 001 ♦</b>	1	<b>V 09 102 38 001 ♦</b>	1	<b>V 09 102 38 001 ♦</b>
23	Valve shaft	1	V 10 701 08 100	1	V 10 701 08 100	1	V 10 701 08 100
24	<b>Valve cone</b>	1	<b>V 10 701 08 000</b>	1	<b>V 10 701 08 000</b>	1	<b>V 10 701 08 000</b>
25	<b>Valve spring</b>	1	<b>V 10 701 41 000</b>	1	<b>V 10 701 41 000</b>	1	<b>V 10 701 41 000</b>
26	Cap screw	1	V 11 700 27 400	1	V 11 700 27 400	1	V 11 700 27 400
27	Bushing, air volume reg.	1	V 10 701 05 000	1	V 10 701 05 000	1	V 10 701 05 000
28	Seal, air volume reg.	1	V 10 701 09 000 ♦	1	V 10 701 09 000 ♦	1	V 10 701 09 000 ♦
29	Air volume regulation	1	V 10 701 10 000	1	V 10 701 10 000	1	V 10 701 10 000
30	Lever screw	1	V 10 301 09 000	1	V 10 301 09 000	1	V 10 301 09 000
31	Trigger	1	V 10 701 11 000	1	V 10 701 11 000	1	V 10 701 11 000
32	Lever shank screw	1	V 10 600 20 100	1	V 10 600 20 100	1	V 10 600 20 100
33	Limiting pin	1	V 10 701 12 000	1	V 10 701 12 000	1	V 10 701 12 000
34	Colour ring	1	V 10 701 13 200	1	V 10 701 13 300	1	V 10 701 13 300
35	Double nipple	1	V 00 101 01 000	1	V 00 101 01 000	1	V 00 101 01 000
36	Cup			1	V 00 130 00 060		
37	Double nipple	1	V 00 101 04 003			1	V 00 101 04 003

Ersatzteilliste:					
		PILOT Premium-HVLP-Adhesive Gravity-Feed Cup		PILOT Premium-HVLP-Adhesive Material connection	
		V 10 711		V 10 712	
Item	Designation	Qty.	Item number	Qty.	Item number
1	Air head nut compl.	1	V 20 700 05 000	1	V 20 700 05 000
2	<b>Air head</b>	1	<b>V 10 711 35 XX5 *</b>	1	<b>V 10 711 35 XX5 *</b>
3	<b>Material nozzle</b>	1	<b>V 10 711 40 XX3 *</b>	1	<b>V 10 711 40 XX3 *</b>
4	Nozzle seal	1	V 20 700 12 000 ♦	1	V 20 700 12 000 ♦
5	<b>Air distributor ring</b>	1	<b>V 10 701 14 100</b>	1	<b>V 10 701 14 100</b>
6	Gun body with bushings	1	V 10 705 01 000	1	V 10 706 01 000
7	<b>Needle seal compl.</b>	1	<b>V 09 001 72 000 ♦</b>	1	<b>V 09 001 72 000 ♦</b>
8	Packing screw	1	V 10 701 02 000	1	V 10 702 02 000
9	<b>Material needle</b>	1	<b>V 10 711 30 XXR</b>	1	<b>V 10 712 30 XXR</b>
10	Driving bushing	1	V 10 306 06 000	1	V 10 306 06 000
11	Counter screw	1	V 10 701 03 000	1	V 10 701 03 000
12	<b>Needle spring</b>	1	<b>V 10 701 40 000</b>	1	<b>V 10 701 40 000</b>
13	Spring cap	1	V 10 701 04 000	1	V 10 701 04 000
14	Sealing cone	1	V 11 700 11 200	1	V 11 700 11 200
15	Lock washer	1	V 10 151 23 000	1	V 10 151 23 000
16	Guide bushing	1	V 10 600 05 200	1	V 10 600 05 200
17	Packing	1	V 09 101 02 020°	1	V 09 101 02 020°
18	Packing screw	1	V 10 600 29 100	1	V 10 600 29 100
19	Regulating screw	1	V 10 701 06 000	1	V 10 702 06 000
20	Valve packing gland	1	V 10 701 07 000	1	V 10 701 07 000
21	Valve shaft seal	1	V 11 750 20 000	1	V 11 750 20 000
22	<b>O-ring</b>	1	<b>V 09 102 38 001 ♦</b>	1	<b>V 09 102 38 001 ♦</b>
23	Valve shaft	1	V 10 701 08 100	1	V 10 701 08 100
24	<b>Valve cone</b>	1	<b>V 10 701 08 000</b>	1	<b>V 10 701 08 000</b>
25	<b>Valve spring</b>	1	<b>V 10 701 41 000</b>	1	<b>V 10 701 41 000</b>
26	Cap screw	1	V 11 700 27 400	1	V 11 700 27 400
27	Bushing, air volume reg.	1	V 10 701 05 000	1	V 10 701 05 000
28	Seal, air volume reg.	1	V 10 701 09 000 ♦	1	V 10 701 09 000 ♦
29	Air volume regulation	1	V 10 701 10 000	1	V 10 701 10 000
30	Lever screw	1	V 10 301 09 000	1	V 10 301 09 000
31	Trigger	1	V 10 701 11 000	1	V 10 701 11 000
32	Lever shank screw	1	V 10 600 20 100	1	V 10 600 20 100
33	Limiting pin	1	V 10 701 12 000	1	V 10 701 12 000
34	Colour ring	1	V 10 701 13 300	1	V 10 701 13 300
35	Double nipple	1	V 00 101 01 000	1	V 00 101 01 000
36	Cup	1	V 00 130 00 070		
37	Double nipple			1	V 00 101 04 003

\* Please specify the respective size when ordering spare parts.

Nozzle equipment as selected: ▪ 0,3 ▪ 0,5 ▪ 0,8 ▪ 1,0 ▪ 1,2 ▪ 1,5 ▪ 1,8 ▪ 2,0  
▪ 2,2 ▪ 2,5 ▪ 3.0 ▪ 3,5 mm ø

We recommend to keep all parts printed in bold (wearing parts) in stock.

Repair sets		
For the manual spray guns PILOT PREMIUM ,-HVLP <sup>PLUS</sup> , -HVLP and the adhesive versions WALTHER has repair sets with all wearing parts available. The parts are marked in bold in the spare parts list.		
		Item number
PILOT PREMIUM Gravity-Feed Cup (FB)	Standard version	V 16 107 01 ..3
PILOT PREMIUM Material connection (FA)	Standard version	V 16 107 02 ..3
PILOT PREMIUM FB	HVLP <sup>PLUS</sup> / Medium-pressure vers.	V 16 107 03 ..3
PILOT PREMIUM FA	HVLP <sup>PLUS</sup> / Medium-pressure vers.	V 16 107 04 ..3
PILOT PREMIUM FB	HVLP Low-pressure version	V 16 107 05 ..3
PILOT PREMIUM FA	HVLP Low-pressure version	V 16 107 06 ..3
PILOT PREMIUM Gravity-Feed Cup (FB)	Standard adhesive version	V 16 107 15 ..3
PILOT PREMIUM Material connection (FA)	Standard adhesive version	V 16 107 16 ..3
PILOT PREMIUM FB	HVLP Low-pressure adhesive vers.	V 16 107 11 ..3
PILOT PREMIUM FA	HVLP Low-pressure adhesive vers.	V 16 107 12 ..3

Seal set	
The seal set contains all item numbers marked with ♦.	
PILOT PREMIUM /-HVLP <sup>PLUS</sup> /-HVLP	V 16 107 00 000

Nozzle insert		
The nozzle inserts consist of air head, material nozzle and material needle		
		Item number
PILOT PREMIUM Gravity-Feed Cup (FB)	Standard version	V 15 107 01 ..3
PILOT PREMIUM Material connection (FA)	Standard version	V 15 107 02 ..3
PILOT PREMIUM FB	HVLP <sup>PLUS</sup> / Medium-pressure vers.	V 15 107 03 ..3
PILOT PREMIUM FA	HVLP <sup>PLUS</sup> / Medium-pressure vers.	V 15 107 04 ..3
PILOT PREMIUM FB	HVLP Low-pressure Version	V 15 107 05 ..3
PILOT PREMIUM FA	HVLP Low-pressure Version	V 15 107 06 ..3
PILOT PREMIUM Gravity-Feed Cup (FB)	Standard adhesive version	V 15 107 15 ..3
PILOT PREMIUM Material connection (FA)	Standard adhesive version	V 15 107 16 ..3
PILOT PREMIUM FB	HVLP Low-pressure Adhesive vers.	V 15 107 11 ..3
PILOT PREMIUM FA	HVLP Low-pressure Adhesive vers.	V 15 107 12 ..3

Nozzle equipment as selected:

0,3 • 0,5 • 0,8 • 1,0 • 1,2 • 1,5 • 1,8 • 2,0 • 2,2 • 2,5 • 3,0 • 3,5 mm ø

Walther Pilot gun grease	
(Pads 8 - 10 gr.)	Item number
	V 00 000 00 001

## Table of contents

<b>1</b>	<b>General</b>
1.1	Model identification
1.2	Intended use
1.3	Inappropriate use
<b>2</b>	<b>Technical description</b>
<b>3</b>	<b>Safety instructions</b>
3.1	Identification of safety instructions
3.2	General Safety instructions
<b>4</b>	<b>Assembly</b>
4.1	Supply line connection
<b>5</b>	<b>Operation</b>
5.1	Start-up and shut-down
<b>6</b>	<b>Spray pattern adjustments</b>
6.1	Correcting spray pattern flaws
<b>7</b>	<b>Troubleshooting and fault rectification</b>
<b>8</b>	<b>Conversion and repair</b>
<b>9</b>	<b>Cleaning and maintenance</b>
9.1	Basic cleaning
9.2	Routine cleaning
<b>10</b>	<b>Disposal</b>
<b>11</b>	<b>Technical data</b>

## 1 General

### 1.1 Model identification

**Models:** Manual spray guns PILOT PREMIUM /-HVLP-PLUS /-HVLP

<b>Type:</b>	PILOT PREMIUM	Gravity-Feed Cup	V 10 701	
	PILOT PREMIUM	Material connect.	V 10 702	
	PILOT PREMIUM HVLP <sup>PLUS</sup>	Gravity-Feed Cup	V 10 703	
	PILOT PREMIUM HVLP <sup>PLUS</sup>	Material connect.	V 10 704	
	PILOT PREMIUM HVLP	Gravity-Feed Cup	V 10 705	
	PILOT PREMIUM HVLP	Material connect.	V 10 706	
	PILOT PREMIUM	Adhesive Gravity-Feed Cup	V 10 715	
	PILOT PREMIUM	Adhesive Material connect.	V 10 716	
	PILOT PREMIUM HVLP	Adhesive Gravity-Feed Cup	V 10 711	
	PILOT PREMIUM HVLP	Adhesive Material connect.	V 10 712	

**Manufacturer:** WALTHER Spritz- und Lackiersysteme GmbH  
Kärntner Str. 18-30  
D-42327 Wuppertal  
Phone: +49(0)202 / 787-0  
Fax: +49(0)202 / 787-217  
www.walther-pilot.de • Email:info@walther-pilot.de

### 1.2 Intended use

PILOT PREMIUM manual spray guns are solely intended for the spraying of sprayable media such as:

- Lacquers and paints
- Greases, oils and corrosion inhibitors
- Ceramic glazing
- Staining
- Adhesives

Since all material-contacting parts are made of rustproof stainless steel, water-containing media can be sprayed.

Please contact WALTHER Spritz- und Lackiersysteme GmbH, Wuppertal if the materials you wish to spray are not listed here.

The sprayable materials may only be applied to work pieces or objects.

The temperature of the spray material must never exceed 43 °C. Intended use also encompasses the reading, understanding of, and compliance with all instructions and information contained in the operating instructions.

The device meets the explosion protection requirements of Directive 94 / 9 EG (ATEX) for the explosion group, device category and temperature class specified on the type plate. The specifications in these operating instructions must be strictly complied with when operating this device. The stipulated inspection and maintenance intervals must be observed. The information on the device signs or the details in the chapter on technical data must be absolutely complied with and may not be exceeded. Overloading the device must be ruled out.

The device may be used in explosion endangered areas only in compliance with the competent supervising agency.

**The competent supervising agency or the operating company is responsible to determine the explosion hazard (zone assignment).**

The operating company must verify and ensure that all technical data and the identification comply with the required definitions according to ATEX.

The operating company must provide appropriate safety measures for applications where the failure of the device might present a hazard to persons.

If any particularities are noted during operation, the device must be shut down immediately and WALTHER Spritz- und Lackiersysteme shall be contacted.

Grounding / equipotential bonding

It must be ensured that the spray gun is adequately grounded via a conducting air hose (max. resistance 10<sup>6</sup>Ω).

### 1.3 Inappropriate use

The spray gun must not be used for purposes other than those set forth in section 1.2 *Intended use*.

Any other use is considered inappropriate.

Inappropriate use includes, for example:

- spraying material on persons and animals
- spraying liquid nitrogen.

## 2 Technical description

When the trigger is operated, the preliminary air is opened first and then the material needle (item 9) pulled back. Thus the spray material passes through the nozzle. Closing takes place in reverse order. The material flow volume depends on the nozzle diameter and the setting of the material pressure on the pressure tank or the material pressure regulator. In addition, the material volume can be regulated by turning the adjusting screw in or out. Refer to 6 *Changing the spray pattern* for additional adjustment options.

### 3 Safety instructions

#### 3.1 Identification of safety instructions



##### Warning

The pictogram and the urgency level “**Warning**“ identify a possible danger to persons.

Possible consequences: Slight to severe injuries.



##### Attention

The pictogram and the urgency level “**Attention**“ identify a possible danger to material assets.

Possible consequences: Damage to material assets.



##### Note

The pictogram and the urgency level “**Note**“ identify additional information for the safe and efficient operation of the spray gun.

#### 3.2 General Safety instructions

- ▶ The relevant accident prevention regulations as well as the other recognised safety-related and occupational health and safety rules shall be - observed.
- ▶ The users must be instructed in the non-hazardous handling of the spray gun as required.
- ▶ Use the spray gun only in well ventilated rooms. In the work area fire, open flame and smoking are not permitted. Spraying of easily flammable materials (e.g. lacquers, adhesives, cleaning agents, etc.) represents an increased risk to personal health, of explosion and fire hazards.
- ▶ It must be ensured that the spray gun is adequately grounded through a conducting air hose (max. shunting resistance  $10^6\Omega$ ).
- ▶ Before each maintenance and repair activity the air and material supply must be depressurised - risk of injury.
- ▶ When spraying materials, never hold hands or other body parts in front of the pressurized nozzle of the spray gun. - Risk of injury.
- ▶ Never point the spray gun at persons or animals - Risk of injury.
- ▶ Follow the processing and safety instructions of the manufacturers of spraying materials and cleaning agents. Especially aggressive and caustic materials may cause health damages.
- ▶ Particle-conveying discharged air must be kept away from the working area and operating personnel. Nonetheless, be sure to wear stipulated respirators protection and work clothes when processing materials with the spray gun. Airborne particles present a health hazard.
- ▶ Wear eye protection during painting and cleaning.

- ▶ Wear hearing protection in the working area of the spray gun. The sound level generated by the spray gun is approx. 85 dB (A) (PILOT PREMIUM) or approx. 83 dB (A) (PILOT PREMIUM-HVLP<sup>PLUS</sup>/ -HVLP).
- ▶ Always make sure during operation, especially after assembly and maintenance work, that all nuts and bolts are securely tightened.
- ▶ Use only original spare parts because WALTHER can only guarantee safe and flawless function for such original parts.
- ▶ Always relieve the pressure from the spray gun after work is completed.
- ▶ If you have questions about the safe use of the spray gun as well as the material used in it, please do not hesitate to contact WALTHER Spritz- und Lackiersysteme GmbH, D-42327 Wuppertal.

### 4 Assembly

#### 4.1 Supply line connection



##### Warning

The air pressure at the gun may not exceed 8 bar since a reliable and safe operation of the spray gun is otherwise not ensured.



##### Warning

Material and air hoses mounted on a hose nipple must be secured with a hose clamp in addition.



##### Note

The gun must be flushed before use to prevent contamination of the spraying material.

##### Design: Gravity-Feed Cup

1. Mount the compressed air hose to the air connection of the spray gun (item 34).
2. Fill the flow cup with filtered coating material and then close it.
3. Switch on the compressed air supply. The gun is now ready to be operated.

##### Design: Material connection

1. Mount the compressed air hose to the air connection (item 34) of the spray gun.
2. Mount the material supply hose or another material supply system to the material connection (item 37) of the spray gun.
3. Fill the material into the material pressure tank and close the cover.
4. Set the desired material pressure on the compressed air reducing valve; if the material is supplied via pump systems, the material pressure is set at the material pressure regulator.

5. Open the material valve on the pressure tank.
6. To allow the air in the material hose to escape, operate the trigger (item 31) until a uniform material spray exits the nozzle; the gun can now be closed again. The gun is now ready to be operated.



**Attention**  
When connecting to the customer provided air supply the air connection screw (item 34) must be secured against rotation with a size 17 open-end wrench.

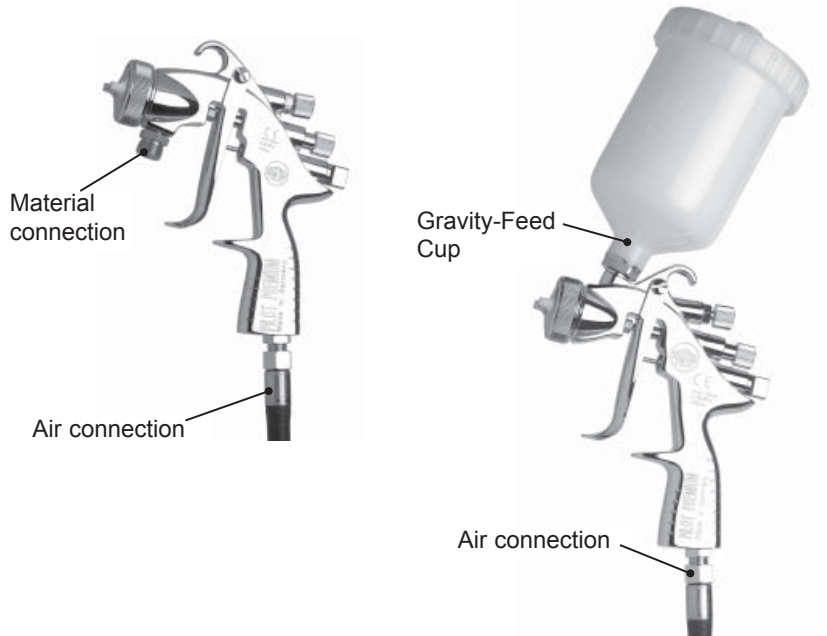

## 5 Operation

### 5.1 Start-up and shut-down

The following requirements must have been met before you can operate the spray gun:

- The spray air pressure must be applied at the spray gun.
- The material pressure must be applied at the spray gun or the flow cup must be filled with material.



**Attention**  
The material pressure may not be set higher than 8 bar. The air pressure may not exceed 8 bar.



**Warning**  
Always relieve the pressure from the spray gun after work is completed. The pressurized lines may rupture and persons standing nearby may be injured by the escaping material.



**Note**  
The gun must be flushed before use to prevent contamination of the spraying material.

## 6 Spray pattern adjustments

You can change the spray pattern on the PILOT PREMIUM by making the following settings.

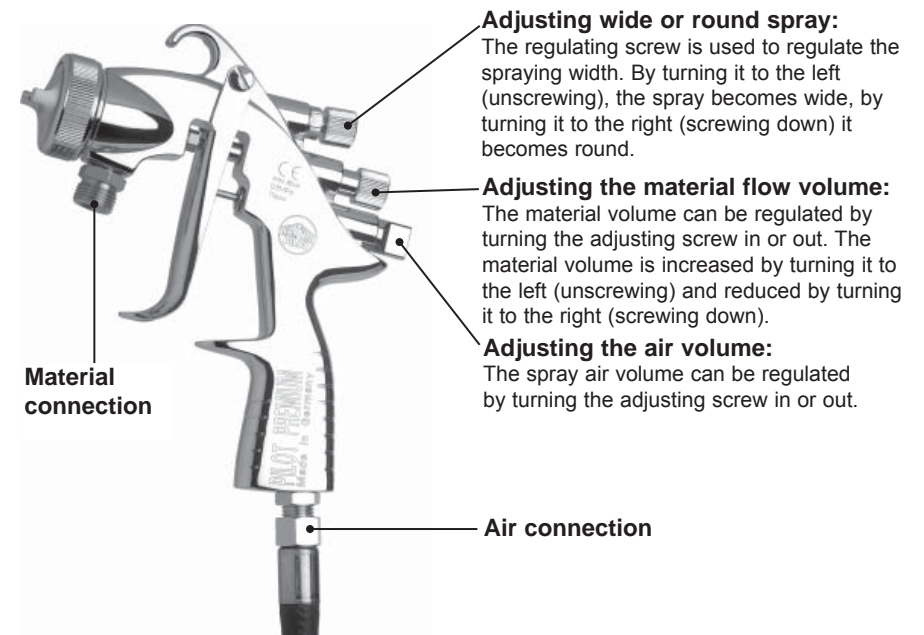

**Adjust the material pressure:**







**Material connection:**

You can adjust the material pressure only on the pump or the pressure tank. Please follow the directions and safety instructions of the manufacturer.

## 6.1 Correcting spray pattern flaws

The following table shows the settings you can use to change the spray pattern.

 **desired spray result**

Spray pattern test	Deviation	Required adjustment
	Spray pattern is split in the centre	• setting a wider spray pattern
	Spray pattern is too thick at the ends	• Setting a more rounded spray pattern
	The spray pattern shows rather large droplets	• Decrease the nozzle air pressure
	Material application in the centre of the spray pattern is very thin	• Decrease the nozzle air pressure
	Spray pattern is split in the centre	• Increase the nozzle diameter • Reduce nozzle air pressure • Increase material pressure
	Spray pattern is very spherical	• Reduce material pressure • Increase nozzle air pressure

## 7 Troubleshooting and fault rectification

 **Warning** Before each change-over depressurize the spray air as well as the material supply to the spray gun - risk of injury.

Fault	Cause	Remedy
Gun drips	Material needle or nozzle dirty or damaged Spring cap (item 13) turned too far back	• Clean or replace • Slightly turn down the adjustment screw (clockwise)
Pulsating or shimming spray beam	insufficient material in the material container Cup is tilted too much during the spraying process Material nozzle loose or damaged The material is too heavy for the suction supply	• Refill the material • Hold straighter • Tighten, if necessary, replace air distributor ring (item 5) • Use pressure tank or pump system for delivery
Gun emits spray in idle position	Valve spring (item 25) or valve cone (item 24) damaged	• replace

## 8 Conversion and repair

If you want to change the spray pattern beyond the options already mentioned, the spray gun must be converted. The air cap / material nozzle / needle combination matching the spraying material represents an interactively tuned unit - the nozzle insert. Always replace the entire nozzle insert to maintain the desired spray pattern quality.

 **Warning** Interrupt the air and material supply to the spray gun before each conversion or repair - risk of injury.

 **Note** Please refer to the exploded view at the beginning of these operating instructions to perform the work steps listed below.

### Changing the material nozzle and air head

1. Unscrew the air head nut (item 1).
2. Remove the air head (item 2).
3. Unscrew the material nozzle (item 3) with a wrench size 11 from the gun body.

 **Note** The seal (item 4) must thereby be located on the nozzle. The assembly of the new nozzle insert as well as of the remaining components takes place in reverse order.

### Changing the material needle

1. Unscrew the spring cap (item 13).
2. Remove the needle spring (item 12).
3. Pull the material needle (item 9) out of the gun body.
4. Loosen the counter screw (item 11) from the driving bushing (item 10) and unscrew the material needle. Assembly takes place in reverse order.

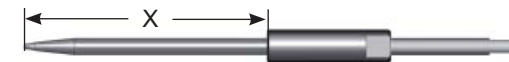

 **Note** The needle setting for the PILOT PREMIUM (FB) is  $X = 59.0$  mm and for the PILOT PREMIUM (FA)  $X = 67.5$  mm from the needle tip to the driving bushing.

### Replacing a leaking needle packing

1. Remove the material needle as outlined above.
2. Unscrew the packing screw (item 8) from the gun body.
3. Unscrew the lever shank screw (item 32) and the lever screw (item 30) and remove the trigger (item 31).
3. Remove the needle seal (item 7). You may need to use a thin wire with the end bent to a hook. Assembly takes place in reverse order.

**Warning**

The needle pack taken from the gun attachment may not be reused since a reliably functioning sealing effect is no longer ensured.

**Note**

All movable and sliding parts must be greased with WALTHER PILOT gun grease before installation in the gun body.

## 9 Cleaning and maintenance

### 9.1 Basic cleaning

The spray gun must be regularly cleaned and lubricated in order to enhance its service life and ensure the functionality of the spray gun.

**Attention**

Never place the spray gun in solvent or another cleaning agent. The perfect function of the spray gun can otherwise not be guaranteed.

**Attention**

Do not use any hard or pointed objects for cleaning. Otherwise, precision parts on the spray gun can be damaged and spraying results degraded.

Use only those cleaning materials for cleaning the spray gun which have been prescribed by the manufacturer of the spraying material and which do not contain the following:

- halogenated hydrocarbons  
(e.g. 1,1,1, trichloroethane, methylene chloride, etc.)
- acids or acidic cleaning agents
- regenerated solvents(so-called cleaning thinners)
- varnish removers.

The constituents named above cause chemical reactions on galvanised components and lead to corrosion damage.

WALTHER Spritz- und Lackiersysteme will not accept warranty claims for damages resulting from such treatment.

Basic cleaning of the spray gun should be carried out

- at least once a week
- several times a week, depending on the material and the degree of contamination.

In this manner, the safe functioning of the spray gun is maintained.

1. Disassemble the gun.
2. Clean the air head and the material nozzle with a brush and the cleaning agent.
3. Clean all other components and the gun body with a cloth and the cleaning agent.

4. Apply a thin layer of grease to the following parts:

- Material needle
- Needle spring
- all sliding parts and bearing points
- The movable inside parts need to be lubricated at least once a week.
- The springs should always be coated with a thin grease film.

Use WALTHER PILOT gun grease and a brush for this purpose. The spray gun must subsequently be reassembled in reverse order.

### 9.2 Routine cleaning

When changing materials or after completing work you can clean the spray gun also without having to take it apart.

Perform the following work steps to be able to conduct the routine cleaning.

1. Fill the cleaned flow cup or the cleaned material pressure tank with a cleaning agent appropriate for the sprayed material.
2. Start the operation of the spray gun, (see 5.2 *Start-up*).
3. Shut down the spray gun only after it merely sprays clear cleaning agent.

The entire spray unit must now be depressurized until the next use.

## 10 Disposal

Spray media as well as materials used during cleaning and maintenance shall be properly disposed of in compliance with laws and regulations.

**Warning**

Follow the information of the spray and cleaning agent manufacturer. Carelessly disposed of material puts the health of persons and animals at risk.

## 11 Technical Data

### PILOT PREMIUM

Net weight: 490 g Material connection  
455 g Gravity-Feed Cup

#### Pressure ranges:

max. intake air pressure 8 bar  
max. material pressure 8 bar

max. operating temperature: 43 °C

#### Sound level

(measured at approx. 1 m distance from the spray gun): 85 dB(A)

### PILOT PREMIUM-HVLP<sup>PLUS</sup> / -HVLP

Net weight: 490 g Material connection  
455 g Gravity-Feed Cup

#### Pressure ranges, medium pressure:

max. spraying pressure 1.4 bar  
max. intake air pressure 3.3 bar  
max. material pressure 8 bar

#### Pressure ranges, low pressure:

max. spraying pressure 0.7 bar  
max. intake air pressure 3,5 bar

max. operating temperature: 43 °C

#### Sound level

(measured at approx. 1 m distance from the spray gun): 83 dB(A)

### Air Consumption:

	Air head	Intake air pressure of the spray gun	Air Consumptions
Premium FB	1038	4,0 bar	350 L/min.
Premium FB HVLP <sup>PLUS</sup>	1060	3,4 bar	290 L/min.
Premium FB HVLP	1061	3,5 bar	340 L/min.
Premium FA	1031	4,0 bar	360 L/min.
Premium FA HVLP <sup>PLUS</sup>	1160	3,4 bar	290 L/min.
Premium FA HVLP	1161	3,5 bar	340 L/min.

Subject to technical alterations.